

prophete

Mode d'emploi

Gonfleur de pneu



CONTENU

REMARQUES SUR CE MODE D'EMPLOI	2
CONSIGNES DE SÉCURITÉ	3
INFORMATIONS GÉNÉRALES	3
CONTENU DE LA LIVRAISON DÉSIGNATION DES COMPOSANTS	4
MODES	5
PRESSION DE REFERENCE	5
FONCTIONNEMENT	6
IMPRIMER DE RÉFÉRENCE	7
SPÉCIFICATIONS	7
INSTRUCTIONS D'ENTRETIEN ET DE CONSERVATION	7
INFORMATIONS SUR LA GARANTIE	8
DISPOSITION	8
DÉCLARATION DE CONFORMITÉ CE	8

REMARQUES SUR CE MODE D'EMPLOI

- Il est important de lire attentivement le mode d'emploi avant la première utilisation. Vous vous familiariserez ainsi plus rapidement avec le produit et éviterez les erreurs d'utilisation susceptibles d'entraîner des dommages ou des accidents. Suivez notamment les consignes de sécurité et les avertissements de danger.
- Conservez le mode d'emploi et remettez-le également lors de la vente ou de la cession du produit.
- Vous trouverez la version actuelle de ce mode d'emploi à télécharger sur notre site Internet www.prophete.de.

CONSIGNES DE SÉCURITÉ

RISQUE DE COURT-CIRCUIT, D'INCENDIE ET D'EXPLOSION !

- Le produit contient une batterie. Le produit ne doit donc jamais être jeté au feu, immergé dans des liquides, court-circuité, exposé à des températures élevées ou à une pression d'air extrêmement basse.
- Si vous remarquez de la fumée, des bruits inhabituels, des odeurs ou de la chaleur, arrêtez d'utiliser le produit. Ne l'utilisez pas s'il est visiblement cassé ou endommagé.
- N'apportez aucune modification au produit.
- Ce produit peut être utilisé par des enfants de 8 ans et plus, ainsi que par des personnes ayant des capacités physiques, sensorielles ou mentales réduites ou un manque d'expérience et de connaissances, s'ils ont été supervisés ou instruits sur l'utilisation en toute sécurité de l'appareil et comprennent les dangers qui en résultent.
- Ne jamais utiliser le gonfleur de pneu à la lumière directe du soleil, à des températures élevées ou dans des environnements à pression élevée.
- Conserver le gonfleur de pneu à l'abri de l'eau et de la pluie ; le gonfleur ne doit pas être utilisé dans l'eau.
- Afin d'éviter tout risque d'endommagement, de surchauffe, de dégagement de fumées toxiques, d'incendie ou d'explosion, arrêter le gonfleur de pneu et le laisser refroidir pendant 30 minutes après 10 minutes d'utilisation
- Éviter d'exposer le gonfleur de pneu à la pluie afin de prévenir tout risque d'électrocution.

INFORMATIONS GÉNÉRALES

- Ce produit peut légèrement chauffer en cours de fonctionnement. Ce phénomène est normal.
- Pour prolonger la durée de vie de la pompe à air, nous vous recommandons de l'utiliser en continu pendant 10 minutes maximum pour la gonfler. Si une utilisation plus longue est nécessaire, nous vous recommandons de prévoir des pauses afin que votre pompe à batterie puisse refroidir.

CONTENU DE LA LIVRAISON | DÉNOMINATION DES COMPOSANTS

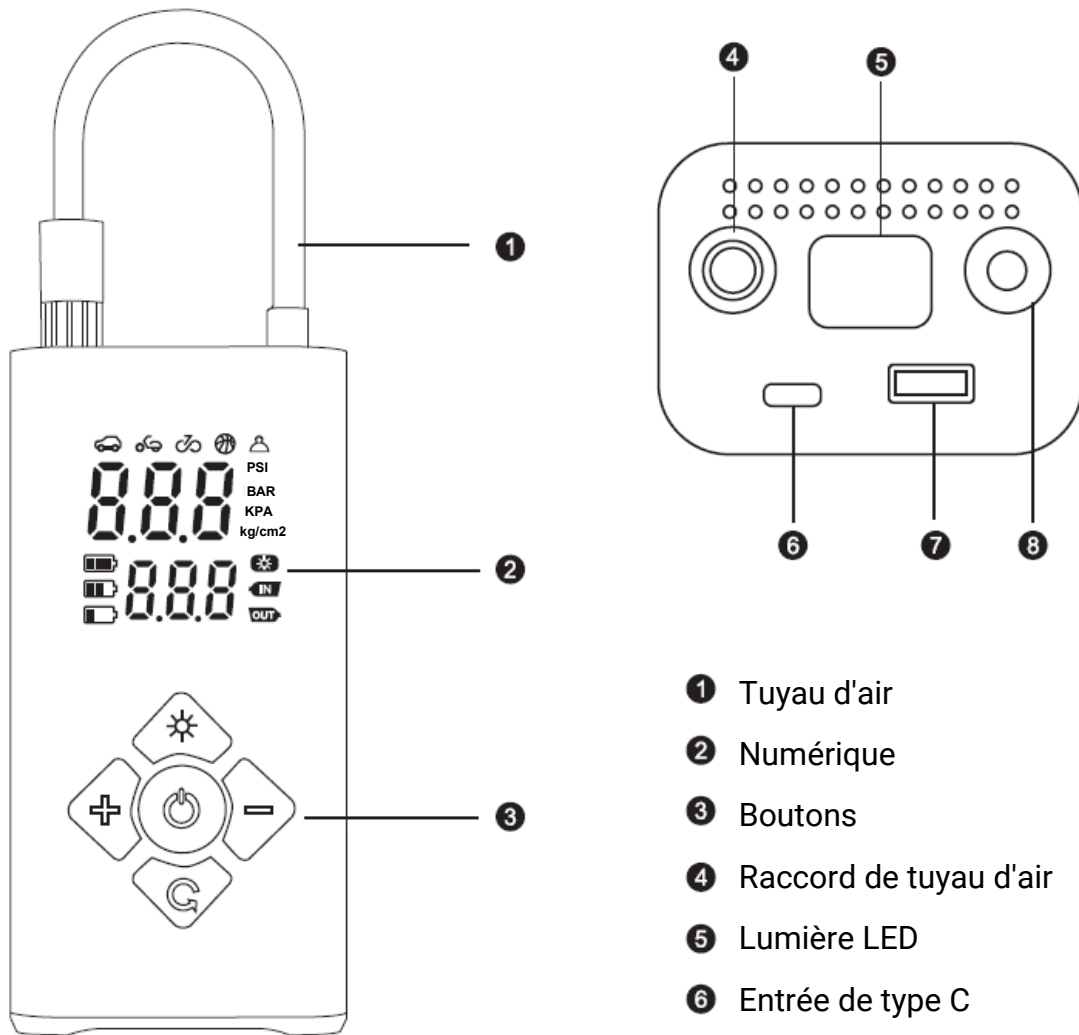

- ① Tuyau d'air
- ② Numérique
- ③ Boutons
- ④ Raccord de tuyau d'air
- ⑤ Lumière LED
- ⑥ Entrée de type C
- ⑦ Sortie USB
- ⑧ Connecteur de stockage de tuyau d'air

Accessoir



Kabel Typ-C x1

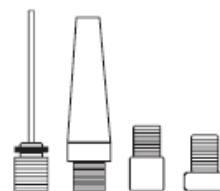

Buse d'air multifonction

MODES



Pour pneu de berline



Pour deux-roues motorisés



Pour vélo



Pour les balles



Mode personnalisé

REGLER LA PRESSION DE GONFLAGE

Appuyer sur le bouton «  » de manière prolongée pour changer d'unité. Utiliser le bouton « + » ou « - » pour ajuster la valeur numérique, et patienter quelques secondes après le réglage, jusqu'à ce que les chiffres cessent de clignoter. Appuyer sur le bouton de gonflage pour démarrer le gonflage. Le gonfleur de pneu s'arrête automatiquement de gonfler dès qu'il atteint la pression d'air configurée.

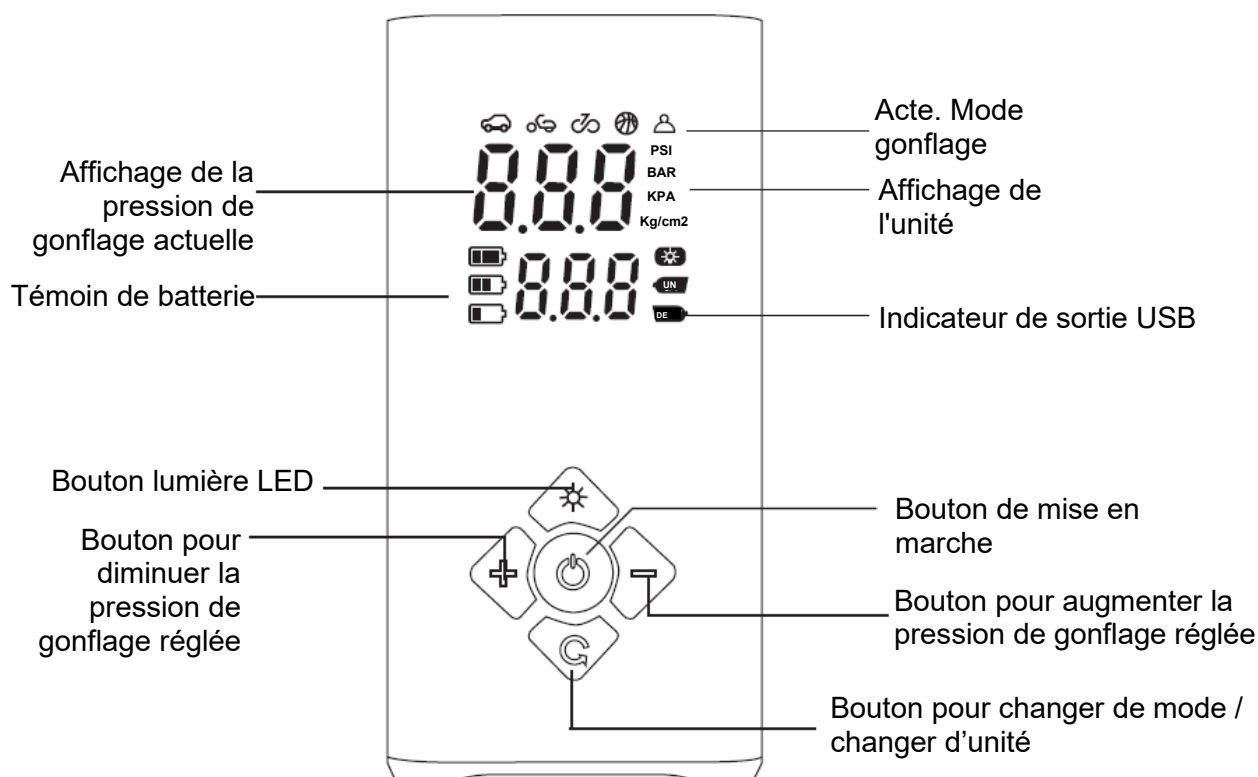

FONCTIONNEMENT

Charger l'appareil à 100 % avant utilisation.

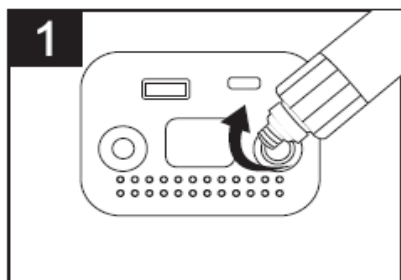

1
Connecter le tuyau au gonfleur de pneu.

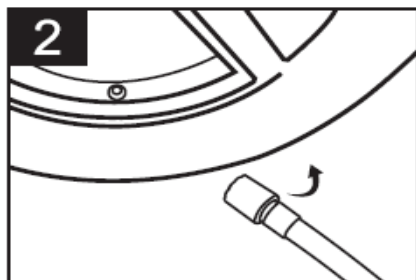

2
Connecter l'autre extrémité du tuyau à la valve du pneu

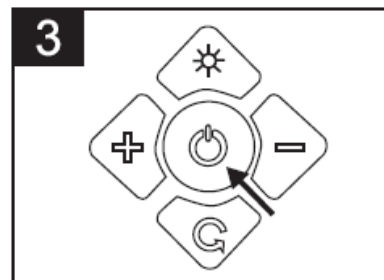



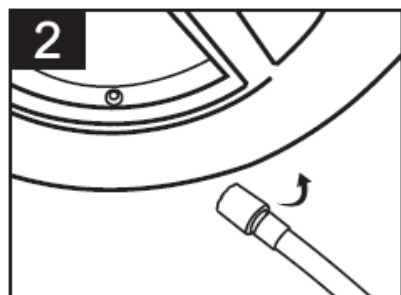

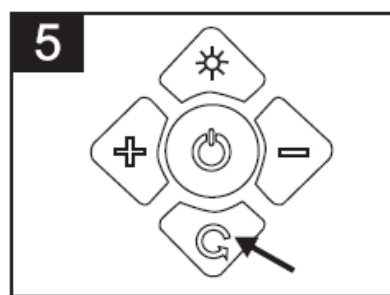

3
Appuyer sur le bouton «  » de manière prolongée pour mettre le gonfleur de pneu en marche



2
Appuyer sur le bouton «  » de manière prolongée pour changer d'unité.



5
Appuyer sur le bouton «  » pour basculer entre les différents modes «      ».

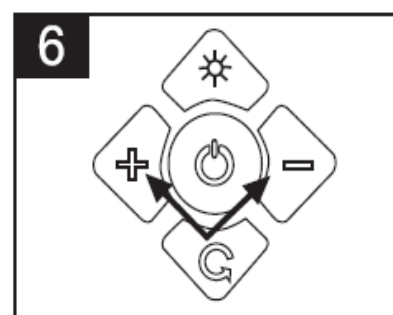

6
Appuyer sur le bouton « + » ou « - » pour régler la pression de gonflage.

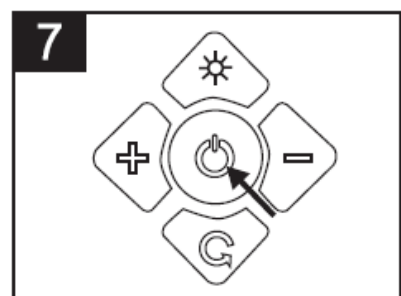

7
Appuyer sur le bouton «  » pour démarrer le gonfleur de pneu.



8
Le gonfleur de pneu s'arrête automatiquement dès que la pression de gonflage réglée est atteinte.

PRESSION DE REFERENCE

Pression de gonflage recommandée		
Vélo	Vélo de ville	30 à 50 psi
	VTT	40 à 60 psi
	Vélo de route	70 à 120 psi
Deux-roues motorisés	Moto	1,8 à 2,5 bar
	Vélo électrique	1,8 à 2,5 bar
Voiture	Cinq portes / berline	2,2 à 2,5 bar
Ballon	Divers	1 à 16 psi

Les pressions de gonflage recommandées ci-dessus sont fournies uniquement à titre indicatif. Veuillez vous référer aux caractéristiques du produit à gonfler

CARACTÉRISTIQUES DU PRODUIT

Version du produit	Pompe électrique
Modèle de produit	#7305 D17-01
Tension	7,4 V
Accumulateur	Li-ion, 4400 mAh
pression maximale de la pompe	11 bar

CONSEILS D'ENTRETIEN ET DE STOCKAGE

- Vous pouvez nettoyer la surface du produit à la main avec un chiffon humide. Laissez le gant sécher à l'air libre.
- Rechargez une batterie vide ou avant de la stocker pendant au moins 2 heures et au plus tard après 3 mois pendant au moins 2 heures.
- Conservez le produit dans un endroit frais et sec.

INFORMATIONS SUR LA GARANTIE

Les dispositions légales en matière de garantie s'appliquent. Sont exclus de la garantie les dommages dus à une utilisation non conforme, au non-respect du mode d'emploi et des consignes d'entretien, aux influences de l'environnement, à l'usure normale et à une dégradation ou des dommages causés par des accidents, des chutes / chocs ou des modifications du produit.

La réparation ou le remplacement de l'article ne fait pas commencer une nouvelle période de garantie.

DISPOSITION

Le matériau d'emballage est recyclable en partie. Éliminez l'emballage dans le respect de l'environnement et apportez-le à un point de collecte des matières recyclables.

Les consommateurs sont légalement tenus de remettre les équipements électriques et électroniques en fin de vie à un service de collecte séparé des déchets municipaux non triés. Cela permet de garantir un recyclage respectueux de l'environnement et des ressources. Les propriétaires d'appareils électriques et électroniques provenant de ménages privés peuvent les déposer dans les points de collecte des organismes publics chargés de l'élimination des déchets ou dans les points de collecte mis en place par les fabricants ou les distributeurs au sens de la loi sur les appareils électriques et électroniques. La remise des appareils usagés est gratuite. Les consommateurs ont la possibilité de se débarrasser gratuitement d'un appareil usagé auprès d'un distributeur tenu de le reprendre s'ils achètent un appareil neuf équivalent ayant essentiellement la même fonction.

DÉCLARATION DE CONFORMITÉ CE

 Vous trouverez la déclaration de conformité CE de ce produit sur notre site Internet à l'adresse www.prophete.de.

Conçu pour
Prophete In Moving GmbH
Lindenstrasse 50
D-33378 Rheda-Wiedenbrück

#7305 10/2024